

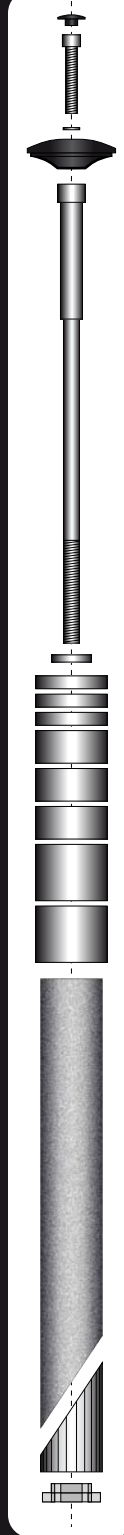

- EN Manual
- DE Handbuch
- FR Manuel
- NL Handleiding
- ES Manual
- PT Manual
- IT Manuale
- HU Használati utasítás
- PL Podręcznik
- CZ Uživatelská příručka
- JP 使用説明書
- RU Руководство пользователя
- SK Manuál
- NO Håndbok



EN ! Warning

- This side of the manual is for the installation on threaded headsets.

- If you have any doubts, questions or concerns regarding the installation of this steering tube adapter contact your local BBB bike parts dealer.

- Check before riding if the BBB Extender is assembled correctly.

- This product is not intended for extensive road/MTB cycling.

- Be sure that this BBB steering tube adapter is compatible with the inner diameter of the fork steerer tube. (BHP-20 = 22.2 mm, BHP-21 = 25.4 mm)

- **Do not use this steering tube adapter on carbon fiber steerer tubes!**

DE ! Warnung

- Diese Seite ist für den Aufbau der Steuersätze mit Gewinde.

- Wenn du irgendwelche Zweifel, Fragen oder Sorgen bezüglich des Aufbaus vom Steuerrohr Adapter hast, wende dich an deinen BBB Fachhändler.

- Prüfe vor dem Fahren, ob der BBB Extender richtig montiert wurde.

- Dieses Produkt ist nicht für extensives Road/ MTB fahren vorgesehen.

- Achte darauf, dass dieser Steuerrohr Adapter zum inneren Durchmesser des Steuerrohres passt. (BHP-20 = 22.2mm; BHP-21 = 25.4mm).

- Dieser Steuerrohr Adapter ist nicht für Carbon Gabelschäfte geeignet!

FR ! Attention

- Ce côté du manuel est pour le montage sur une direction fileté.

- Si vous avez le moindre doute, des questions ou inquiétudes concernant le montage de cet adaptateur, contactez votre revendeur BBB habituel.

- Vérifiez avant de rouler que votre extenseur est monté correctement.

- Ce produit ne convient pas à une utilisation intensive route/VT.

- Vérifiez bien que cet adaptateur est compatible avec le diamètre intérieur de votre fourche (BHP-20 = 22.2mm, BHP-21 = 25.4mm)

- **N'utilisez pas cet adaptateur sur des fourches en carbone!**

NL ! Waarschuwing

- Deze zijde van de gebruiksaanwijzing is voor de montage van de Extender bij het gebruik van balhoofdstellen met draad.

- Als u twijfels, vragen of problemen hebt met betrekking tot de montage van deze stuurbuis verlenger, moet u contact opnemen met uw plaatselijke distributeur van BBB-fietsonderdelen.

- Controleer voordat u gaat fietsen of de BBB Extender correct gemonteerd is.

- Dit product is niet bedoeld voor intensief race of MTB gebruik.

- Controleer of deze BBB stuurbuis verlenger compatibel is met de binnen-diameter van de stuurbuis van de voorvork. (BHP-20 = 22.2 mm, BHP-21 = 25.4 mm)

- **Gebruik deze stuurbuis verlenger niet indien u een voorvork hebt met een stuurbuis van carbon.**

ES ! Aviso

- Este lado del manual es para el montaje del sistema en direcciones a rosca.

- Ante cualquier duda, pregunta o cuestión relacionada con la instalación del extensor de tubo de dirección, contacte con su distribuidor autorizado de BBB.

- Compruebe que el extensor está correctamente montado antes de empezar a utilizar la bicicleta.

- Este producto no está recomendado para un uso intensivo tanto en ciclismo de carretera como mtb.

- Asegúrese de que el diámetro del extensor bbb es compatible con el diámetro interno del tubo de dirección de su horquilla. (BHP-20=22.2mm, BHP-21=25.4mm).

- **No utilice el extensor BBB en horquillas con tubos de dirección de fibra de carbono!**

PT ! Aviso

- Este lado do manual destina-se à instalação em caixas de direção roscadas.

- Se tiver quaisquer dúvidas, questões, ou preocupações, sobre a instalação deste adaptador de tubo de direção, contacte o seu revendedor de componentes de bicicletas BBB.

- Antes de usar a bicicleta, verifique se o Extensor BBB está montado correctamente.

- Este produto não é destinado a utilização intensiva em Estrada/BTT.

- **Assure-se que este adaptador BBB é compatível com o diâmetro interno do tubo de direção da sua forqueta. (BHP-20 = 22.2 mm, BHP-21 = 25.4 mm)**

- **Não use este adaptador em tubos de direção em carbono!**

IT ! Avvertenza

- Questa sezione del manuale riguarda l'installazione della prolunga BB3 sui bici con serie sterzo filettata.

- Se hai dei dubbi, delle domande o delle curiosità sull'installazione della prolunga BB3 contatta il tuo rivenditore BBB di fiducia.

- Verifica l'installazione della prolunga BB3 prima di utilizzare la bici.

- Questo prodotto non è adatto all'uso agonistico.

- Assicurati che il diametro del tubo della prolunga BB3 sia compatibile con il diametro interno del tubo forcella (BHP-20 = 22.2 mm, BHP-21 = 25.4 mm)

- **Non montare questa prolunga su tubi forcella in carbonio!**

HU ! Figyelmeztetés

- A használati útmutatónak ez az oldala a menetes kormánycsapágyak felszereléséhez nyújt segítséget.

- Ha Önnek bármilyen kétsége, kérdése van a a kormánycső adapter felszerelésével kapcsolatban, vegye fel a kapcsolatot BBB kerékpár alkatrész kereskedőjével.

- Kerekpározás előtt győződjön meg róla, hogy a BBB Extender-t megfelelően szerelte-e fel.

- Ez a termék nem minden országúti / MTB kerékpárhoz alkalmas.

- Győződjön meg arról, hogy a BBB kormánycső adaptere kompatibilis a villanyak csővének belső átmérőjével.

- **Ne használja ezt a kormánycső adaptert karbon szálas kormánycsőveknél.**

PL ! Ostrzeżenie

- Ta strona instrukcji opisuje instalację na klasycznych skręcanych sterach.

- Jeśli masz jakiegokolwiek wątpliwości lub pytania dotyczące instalacji adaptera przedłużającego rurę sterową skontaktuj się ze swoim lokalnym sprzedawcą akcesoriów BBB.

- Przed jazdą sprawdź czy adapter jest zamontowany poprawnie.

- Produkt ten nie jest przeznaczony do wyznaczonyj jazdy szosowej lub MTB

- Upewnij się że adapter BBB jest przeznaczony do wewnętrznej średnicy rury sterowej. (BHP-20 = 22.2 mm, BHP-21 = 25.4mm)

- **Nie używaj tego adaptera z karbonowymi rurami sterowymi.**

CZ ! Varování

- Tato strana manuálu slouží k instalaci adaptéru na hlavové zložení se závitem.

- Pokud máte jakékoliv pochybnosti nebo otázky týkající se instalace adaptéru trubky řízení, kontaktujte vašeho místního prodejce BBB dílů.

- Zkontrolujte před jízdou, že BBB Extender je správně namontován.

- Tento produkt není určený pro náročnou silniční/MTB cyklistiku.

- Ujistěte se jestli je tento BBB adaptér trubky řízení kompatibilní s vnitřním průměrem sloupku vaší vidlice. (BHP-20 = 22.2 mm, BHP-21 = 25.4 mm)

- **Nepoužívejte tento adaptér trubky řízení na karbonový sloupek vidlice!**

JP ! 警告

- このページはスレッドヘッドセット取り付けマニュアルです。

- ステアチューブエクステンダーの取付けに関するご質問、ご相談は近隣のBBB取扱店へお問合せ下さい。

- 乗車前にステアチューブエクステンダーが適切に取付けられているか必ずご確認ください。

- この商品は必ずしも全てのロード/MTB自転車に取付け出来るわけではありません。

- ご購入前にステアチューブの内径をご確認ください。 (BHP-20 = 22.2 mm, BHP-21 = 25.4 mm)

- 当該商品はカーボン製ステアチューブにはご使用できません。

RU ! Внимание

- Эта часть руководства предназначена для установки резьбовой рулевой колонки.

- Если у вас есть какие-либо сомнения, вопросы или замечания, связанные с установкой адаптера рулевой колонки свяжитесь с региональным представителем BBB.

- Проверьте перед поездкой правильность сборки и установки адаптера рулевой колонки BBB.

- Этот продукт не предназначен для использования на большинстве шоссе/иных и MTB велосипедах

- Убедитесь, что данный адаптер BBB подходит для внутреннего диаметра трубки руля. (BHP-20 = 22.2 mm, BHP-21 = 25.4 mm)

- **Не использовать этот рулевой адаптер на карбоновых велосипедах!**

SK ! Upozornenie

- Toto je časť manuálu pre inštaláciu na závitové hlavové zloženie.

- Ak máte nejakú pochybnosť, otázku, alebo obavu ohľadne inštalácie tohto predlžovacieho adaptéru, kontaktujte vášho predajcu.

- Pred jazdou skontrolujte, či je adaptér namontovaný správne.

- Tento produkt nie je určený na náročné a extrémne jazdenie na bicykloch.

- Uistite sa, že BBB predlžovací adaptér je rovnakoého priemeru, ako vnútorný priemer krku prednej vidlice. (BHP-20 = 22.2mm, BHP-21 = 25.4mm)

- **Nepoužívajte tento adaptér pre vidlice s karbonovým krkom!**

NO ! Advarsel

- Denne siden av manualen er for installasjon med Aheadset-styrelagere.

- Hvis du er usikker på installasjonen eller har spørsmål, kontakt din nærmeste BBB forhandler.

- Sjekk at styreårsforlengeren er korrekt montert for du sykler. Dette produktet er ikke ment for ekstrem sykling.

- Vær sikker på at forlengeren er kompatibel med innerdiametere på styreørret. (BHP-20 = 22.2 mm, BHP-21 = 25.4 mm)

- **IKKE bruk denne styreørforlengeren med karbonstyreør.**

EN Installation.

HU Felszerelés.

DE Montage.

PL Instalacja.

FR Installation.

CZ Montáž.

NL Installatie.

JP 取付.

ES Instalación.

RU Установка.

PT Instalação.

SK Inštalácia.

IT Installazione.

NO Installasjon.

THREADED HEADSETS

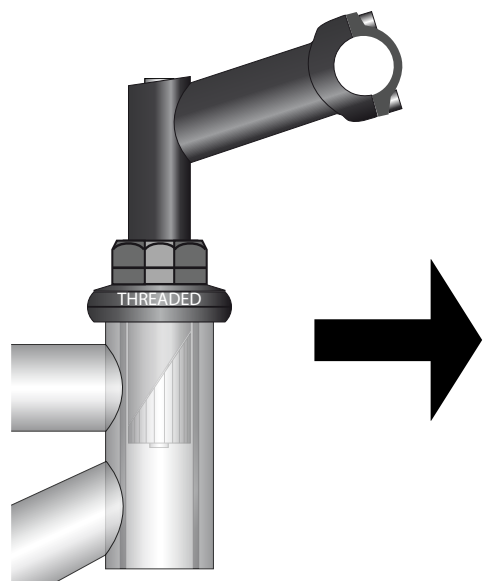

1 Determine the appropriate stack height of the spacers and tighten the bolt.

2 Bestimme die angemessene Höhe der Spacer und ziehe die Schraube fest.

3 Déterminer la hauteur approximative de l'empilement d'entretoises puis serrez l'écrou.

4 Bepaal de gewenste stapelhoogte van de vulbussen en draai de bout aan.

5 Determine the altura y cantidad de espaciadores de dirección necesarios y apriete el tornillo.

6 Determine a altura apropriada dos espaçadores e aperte o parafuso!

7 Determina l'altezza della prolunga con gli spessori e serra la vite.

8 Határozza meg a távtartók megfelelő magasságát és szorítsa meg a csavart.

9 Ustaw odpowiednią tobie wysokość podkładek i dokręć śrubę.

10 Stanovte vhodnou výšku vymezovacích podložiek a utiahnete šroub.

11 適切なスタックハイトに設定してボルトを締めます。

12 Определите соответствующие кол-во рулевых колец и затяните болт.

13 Nastavte požadovanú výšku predĺžená pomocou podložiek a zatiahnite skrutku.

14 Fjern stjernen nede i styreørret. (Dette må gjøres av en kvalifisert sykkelmekaniker)

15 Apply grease.

16 Fett auftragen.

17 Appliquez de la graisse.

18 Breng vet aan.

19 Aplique grasa.

20 Applique massa lubrificante.

21 Aplica del grasso.

22 Használdon zsírt.

23 Naloz smar.

24 Aplikujte mazadlo.

25 グリスを塗布します。

26 Воспользуйтесь смазкой.

27 Aplikujte vazelinu na část, která sa zasunie do krku vidlice.

28 Ta litt fett på den for du stikker den ned i styreørret. Finn ut hvor mye som skal stikke opp, og stram til boltene på toppen.

29 Tighten the top cap bolt.

30 Ziehe die obere Schraube an.

31 Serrez l'écrou du bouchon supérieur.

32 Draai de bout van het balhoofdkapje aan.

33 Apriete el tornillo de la tapa superior.

34 Apriete o parafuso superior da tampa.

35 Serra la vite del tappo del ragnetto.

36 Húzza meg a záro kupak csavarját.

37 Dokręć śrubę górnej pokrywki adaptera.

38 Utahněte šroub zátky hlavového zložení.

39 トップキャップボルトを締めます。

40 Затянуть болт сверху.

41 Pritiahnite skrutku s krytkou.

42 Sett på styrefjærspiringet.

2

1" - 1.1/8" SHIM (if needed)

3

4

5

6

7

8

9

10

11

12

13

14

15

16

17

18

19

20

21

22

23

24

25

26

27

28

29

30

31

32

33

34

35

36

37

38

39

40

41

42

3

4

5

6

7

8

9

10

11

12

13

14

15

16

17

18

19

20

21

22

23

24

25

26

27

28

29

30

31

32

33

34

35

36

37

38

39

40

41

42

4

5

6

7

8

9

10

11

12

13

14

15

16

17

18

19

20

21

22

23

24

25

26

27

28

29

30

31

32

33

34

35

36

37

38

39

40

41

42

5

6

7

8

9

10

11

12

13

14

15

16

17

18

19

20

21

22

23

24

25

26

27

28

29

30

31

32

33

34

35

36

37

38

39

40

41

42

6

7

8

9

10

11

12

13

14

15

16

17

18

19

20

21

22

23

24

25

26

27

28

29

30

31

32

33

34

35

36

37

38

39

40

41

42

7

8

9

10

11

12

13

14

15

16

17

18

19

20

21

22

23

24

25

26

27

28

29

30

31

32

33

34

35

36

37

38

39

40

41

42

THREADLESS HEADSETS

AHEAD SYSTEM

THREADLESS

EN **Warning**
- This side of the manual is for the installation on threadless (Ahead) headsets.

- If you have any doubts, questions or concerns regarding the installation of this steering tube adapter contact your local BBB bike parts dealer.
- Check before riding if the BBB Extender is assembled correctly.
- This product is not intended for extensive Road/MTB cycling.
- Be sure that this BBB steering tube adapter is compatible with the inner diameter of the fork steerer tube. (BHP-20 = 22.2 mm, BHP-21 = 25.4 mm)
Do not use this steering tube adapter on carbon fiber steerer tubes!

HU **Figyelmeztetés**
- A használati útmutatóknak ez az oldala a menet nélküli kormánycsapágyak (Ahead) felszereléséhez nyújt segítséget.

- Ha Önnek bármilyen kétsége, kérdése van a a kormánycső adapter felszerelésével kapcsolatban, kérje fel a kapcsolatot BBB kerekpár alkatrészes kereskedőjével.
- Kerekpárosás előtt győződjön meg róla, hogy a BBB Extender-t megfelelően szerelte-e fel.
- Ez a termék nem minden országúti / MTB kerekpárhoz alkalmas.
- Győződjön meg arról, hogy a BBB kormánycső adaptere kompatibilis a villanyak csővének belső átmérőjével. (BHP-20 = 22.2 mm, BHP-21 = 25.4 mm)
Ne használja ezt a kormánycső adaptert karbon szálas kormánycsővéknél.

DE **Wartung**
- Diese Seite ist für den Aufbau von gewindelosen Steuersätzen.
- Wenn du irgendwelche Zweifel, Fragen oder Sorgen bezüglich des Aufbaus vom Steuerrohr Adapter hast, wende dich an deinen BBB Fachhändler.
- Prüfe vor dem Fahren, ob der BBB Extender richtig montiert wurde.
- Dieses Produkt ist nicht für extensives Road/ MTB fahren vorgesehen.
- Achte darauf, dass dieser Steuerrohr Adapter zum inneren Durchmesser der steuern Furchen (BHP-20 = 22.2mm; BHP-21 = 25.4mm).
Dieser Steuerrohr Adapter ist nicht für Carbon Gabelschäfte geeignet!

PL **Ostrzeżenie**
- Ta strona instrukcji opisuje instalację adaptera na rurze sterowej A-head.

- Jeśli masz jakiegokolwiek wątpliwości lub pytania dotyczące instalacji adaptera przedzłazającego rurę sterową skontaktuj się ze swoim lokalnym sprzedawcą akcesoriów BBB.
- Przed jazdą sprawdź czy adapter jest zamontowany poprawnie.
- Produkt ten nie jest przeznaczony do wyczynowej jazdy szosowej lub MTB.
- Upewnij się że adapter BBB jest przeznaczony do wewnętrznej średnicy rury sterowej. (BHP-20 = 22.2 mm, BHP-21=25.4mm)
Nie używaj tego adaptera z karbonowymi rurami sterowymi.

FR **Attention**
- Ce côté du manuel porte sur le montage sur une direction non-fileté (Ahead).
- Si vous avez le moindre doute, des questions ou inquiétudes concernant le montage de cet adaptateur, contactez votre revendeur BBB habituel.
- Vérifiez avant de rouler que votre extender est monté correctement.
- Ce produit ne convient pas à une utilisation intensive route/VTT.
- Vérifiez bien que cet adaptateur est compatible avec le diamètre intérieur de votre fourche (BHP-20 = 22.2 mm, BHP-21 = 25.4 mm).
N'utilisez pas cet adaptateur sur des fourches en carbone!

CZ **Varování**
- Tato strana manuálu slouží k instalaci adaptéru na A-head hlavové sloupce.

- Pokud máte jakékoliv pochybnosti nebo otázky týkající se instalace adaptéru trubky řízení, kontaktujte vašeho místního prodejce BBB dílů.
- Zkontrolujte před jízdou, že BBB Extender je správně namontován.
- Tento produkt není určen pro náročnou silniční/MTB cyklistiku.
- Ujistěte se jestli je tento BBB adapter trubky řízení kompatibilní s vnitřním průměrem sloupku vaší vidlice. (BHP-20 = 22.2 mm, BHP-21 = 25.4 mm)
Nepoužívejte tento adaptér trubky řízení na karbonový sloupek vidlice!

NL **Waarschuwing**
- Deze zijde van de gebruiksaanwijzing is voor de montage van de Extender bij het gebruik van draadloze balhoofdstellen. (Ahead)
- Als u twijfels, vragen of problemen hebt met betrekking tot de montage van deze stuurbuis verlenger, moet u contact opnemen met uw plaatselijke distributeur van BBB-fietsonderdelen.
- Controleer voordat u gaat fietsen of de BBB Extender correct gemonteerd is.
- Dit product is niet bedoeld voor intensief race of MTB gebruik.
- Controleer of deze BBB stuurbuis verlenger compatibel is met de binnen-diameter van de stuurbuis van de voorvork. (BHP-20 = 22.2 mm, BHP-21 = 25.4 mm)
Gebruik deze stuurbuis verlenger niet indien u een voorvork hebt met een stuurbuis van carbon.

JP **警告**
- このページはスレッドレス (Ahead) ヘッドセット取り付けマニュアルです。
- 乗車前にステアチューブエクステンダーの取付けに関するご質問、ご相談はお近くのBBB取扱店へお問合せ下さい。
- 乗車前にステアチューブエクステンダーが適切に取付けされているか必ずご確認ください。
- この商品は必ずしも全てのロード/MTB自転車に取り付け出来るわけではありません。
- ご購入前にステアチューブの内径をご確認ください。(BHP-20 = 22.2 mm, BHP-21 = 25.4 mm)
- 当該商品はカーボン製ステアチューブにはご使用できません。

ES **Aviso**
- Este lado del manual es para el montaje del sistema en direcciones sin rosca (ahead).
- Ante cualquier duda, pregunta o cuestión relacionada con la instalación del extensor de tubo de dirección, contacte con su distribuidor autorizado de BBB.
- Compruebe que el extensor está correctamente montado antes de empezar a utilizar la bicicleta.
- Este producto no está recomendado para un uso intensivo tanto en ciclismo de carretera como mtb.
- Asegúrese de que el diámetro del extensor bbw es compatible con el diámetro interno del tubo de dirección de su horquilla. (BHP-20=22.2mm, BHP-21=25.4mm).
No utilice el extensor BBB en horquillas con tubos de dirección de fibra de carbono!

RU **Внимание**
- Эта часть руководства предназначена для установки нерезьбовой рулевой колонки

- Если у вас есть какие-либо сомнения, вопросы или замечания, связанные с установкой адаптера рулевой колонки свяжитесь с региональным представителем BBB.
- Проверьте перед поездкой правильность сборки и установки адаптера рулевой колонки BBB.
- Этот продукт не предназначен для использования на больших шоссейных и MTB велосипедов.
- Убедитесь, что данный адаптер BBB подходит для внутреннего диаметра трубки вилки. (BHP-20 = 22.2 mm, BHP-21 = 25.4 mm)
Не использовать этот рулевой адаптер на карбоновых велосипедах!

PT **Aviso**
- Este lado do manual destina-se à instalação em caixas de direção sem rosca.
- Se tiver quaisquer dúvidas, questões, ou preocupações, sobre a instalação deste adaptador de tubo de direção, contacte o seu revendedor de componentes de bicicletas BBB.
- Antes de usar a bicicleta, verifique se o Extensor BBB está montado correctamente.
- Este produto não é destinado a utilização intensiva em Estrada/MTT.
- Asegure-se que este adaptador BBB é compatível com o diâmetro interno do tubo de direção da sua forqueta. (BHP-20 = 22.2 mm, BHP-21 = 25.4 mm)
Não use este adaptador em tubos de direção em carbono!

SK **Upozornenie**
- Toto je časť manuálu pre inštaláciu na hlavovú zloženie typu Ahead (bez závitov).

- Ak máte nejakú pochybnosť, otázku, alebo obavu ohľadne inštalácie tohto predzložacieho adaptéru, kontaktujte vášho predajcu.
- Pred jazdou skontrolujte, či je adaptér namontovaný správne.
- Tento produkt nie je určený na náročnú a extrémne jazdenie na bicykloch.
- Uistite sa, že BBB predzložací adaptér je rovnakého priemeru, ako vnútorný priemer krku prednej vidlice. (BHP-20 = 22.2mm, BHP-21 = 25.4 mm)
Nepoužívajte tento adaptér pre vidlice s karbonovým krkom!

IT **Avvertenza**
- Questa sezione del manuale riguarda l'installazione della prolunga BBB su bici con serie sterzo non filettata (Ahead).
- Se hai dei dubbi, delle domande o delle curiosità sull'installazione della prolunga BBB contatta il tuo rivenditore BBB di fiducia.
- Verifica l'installazione della prolunga BBB prima di utilizzare la bici.
- Questo prodotto non è adatto all'uso agonistico.
- Assicurati che il diametro del tubo della prolunga BBB sia compatibile con il diametro interno del tubo forcella (BHP-20 = 22.2 mm, BHP-21 = 25.4 mm).
Non montare questa prolunga su tubi forcella in carbonio!

NO **Advarsel**
- Denne siden av manualen er for installasjon med Aheadset-styrelagere.

- Hvis du er usikker på installasjonen eller har spørsmål, kontakt din nærmeste BBB forhandler.
- Sjekk at styresjersforlengeren er korrekt monteret før du sykler. Dette produktet er ikke ment for ekstrem sykling.
- Vær sikker på at forlengeren er kompatibel med innerdiametern på styrerøret. (BHP-20 = 22.2mm, BHP-21 = 25.4mm)
IKKE bruk denne styrerørforlengeren med karbon styrerør.

EN Installation.
HU Felszerelés.

DE Montage.
PL Instalacja.

FR Installation.
CZ Montáž.

NL Installatie.
JP 取付。

ES Instalación.
RU Установка.

PT Instalação.
SK Inštalácia.

IT Installazione.
NO Installasjon.

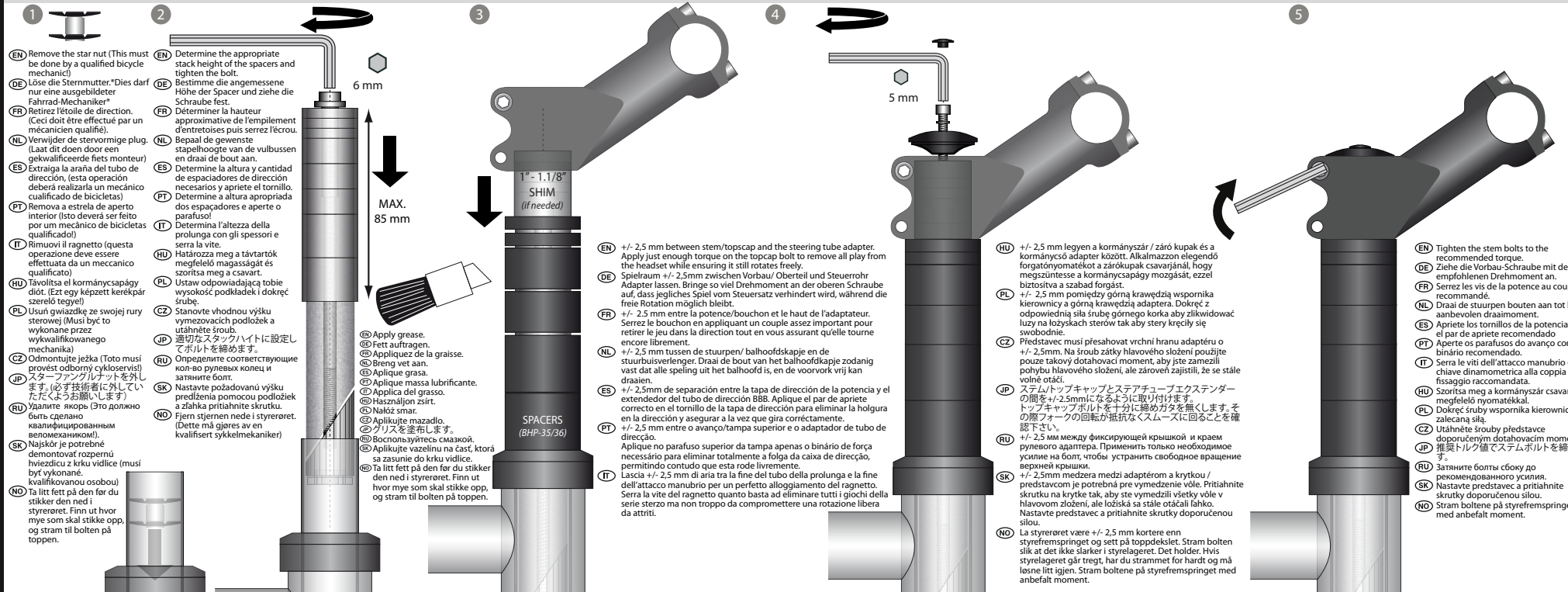

1
EN Remove the star nut (This must be done by a qualified bicycle mechanic).
DE Löse die Sternmutter. *Dies darf nur eine ausgebildete Fahrrad-Mechaniker*
FR Retirez l'étoile de direction. (Ceci doit être effectué par un mécanicien qualifié).
NL Verwijder de stervormige plug. (Laat dit doen door een gekwalificeerde fiets monteur)
ES Extraiga la araña del tubo de dirección, (esta operación deberá realizarla un mecánico cualificado de bicicletas).
PT Remova a estrela de aperto interior (Isto deverá ser feito por um mecânico de bicicletas qualificado).
IT Rimuovi il ragnetto (questa operazione deve essere effettuata da un meccanico qualificato).
HU Távolítsa el a kormánycsapágy diót. (Ezt egy képzett kerekpár szerelő tegye!)

2
EN Determine the appropriate stack height of the spacers and tighten the bolt.
DE Bestimme die angemessene Höhe der Spacer und ziehe die Schraube fest.
FR Déterminez la hauteur approximative de l'empilement d'entretoises puis serrez l'écrou.
NL Bepaal de gewenste stapelhoogte van de vulbussen en draai de bout aan.
ES Determine la altura y cantidad de espaciadores de dirección necesarios y apriete el tornillo.
PT Determine a altura apropriada dos espaçadores e aperte o parafuso!
IT Determina l'altezza della prolunga con gli spessori e serra la vite.
HU Határozza meg a távtartók megfelelő magasságát és szorítsa meg a csavart.
PL Ustaw odpowiadającą tobie wysokość podkładek i dokręć śrubę.
CZ Stanovte vhodnou výšku vymezovacích podložek a utáhněte šroub.
JP 適切なスタックハイトに設定してボルトを締めます。
RU Определите соответствующие количество рулевых колец и затяните болт.
SK Nastavte požadovanú výšku predloženia pomocou podložiek a zľahka priťahnite skrutku.
NO Fjern stjernene ned i styrerøret. (Dette må gjøres av en kvalifisert sykkelmekaniker)

3
EN Apply grease.
DE Fett auftragen.
FR Appliquez de la graisse.
NL Breng vet aan.
ES Aplique grasa.
PT Aplique massa lubrificante.
IT Applicati del grasso.
HU Használjon zsírt.
PL Nałóż smar.
CZ Aplikujte mazadlo.
JP グリスを塗布します。
RU Воспользуйтесь смазкой.
SK Aplikujte vazelínu na časť, ktorá sa zasunie do krku vidlice.
NO Ta litt fett på den før du stikker den ned i styrerøret. Finn ut hvor mye sm skal stikke opp, og stram til boltene på toppen.

4
EN +/- 2.5 mm between stem/topscap and the steering tube adapter. Apply just enough torque on the topcap bolt to remove all play from the headset while ensuring it still rotates freely.
DE Spielraum +/- 2.5mm zwischen Vorbau/ Oberteil und Steuerrohr Adapter lassen. Bringe so viel Drehmoment an der oberen Schraube auf, dass jegliches Spiel vom Steuersatz verhindert wird, während die freie Rotation möglich bleibt.
FR +/- 2.5 mm entre la potence/bouchon et le haut de l'adaptateur. Serrez le bouchon en appliquant un couple assez important pour retirer le jeu dans la direction tout en vous assurant quelle tourne encore librement.
NL +/- 2.5 mm tussen de stuurpen/ balhoofdskapje en de stuurbuisverlenger. Draai de bout van het balhoofdkapje zodanig vast dat alle spelting uit het balhoofd is, en de voorvork vrij kan draaien.
ES +/- 2.5mm de separación entre la tapa de dirección de la potencia y el extensor del tubo de dirección BBB. Aplique el par de apriete correcto en el tornillo de la tapa de dirección para eliminar la holgura en la dirección y asegurar a la vez que gira correctamente.
PT +/- 2.5 mm entre o avanço/tampa superior e o adaptador de tubo de direção.
IT Aplique no parafuso superior da tampa apenas o binário de força necessário para eliminar totalmente a falta de direção, permitindo contudo que esta rode livremente.
NO Lascia +/- 2.5 mm di aria tra la fine del tubo della prolunga e la fine dell'attacco manubrio per un perfetto alloggiamento del ragnetto. Serrà la vite del ragnetto quanto basta ad eliminare tutti i giochi della serie sterzo ma non troppo da compromettere una rotazione libera da attriti.

5
EN Tighten the stem bolts to the recommended torque.
DE Ziehe die Vorbau-Schraube mit dem empfohlenen Drehmoment an.
FR Serrez les vis de la potence au couple recommandé.
NL Draai de stuurpen bout aan tot het aanbevolen draaimoment.
ES Apriete los tornillos de la potencia con el par de apriete recomendado.
PT Aperte os parafusos do avanço com o binário recomendado.
IT Serrà le viti dell'attacco manubrio con la chiave dinamometrica alla coppia di fissaggio raccomandata.
HU Szorítsa meg a kormányász csavarját a megfelelő nyomatékkal.
PL Dokręć śrubę wspornika kierownicy z zalecaną siłą.
CZ Utáhněte šrouby představce doporučeným dotahovacím momentem.
JP 推奨トルク値でステムボルトを締めます。
RU Затяните болты сболку до рекомендованного усилия.
SK Nastavte predstavec a priťahnite skrutky doporučenou silou.
NO Stram bolene på styrefrenspringet med anbefalt moment.