



ECOBEBAM LED HEADLIGHT

BBBCYCLING.COM

© BBB CYCLING
Rooseveltstraat 46
Leiden, The Netherlands

- EN Manual
- DE Handbuch
- FR Manuel
- NL Handleiding
- ES Manual
- PT Manual
- IT Manuale
- HU Használati utasítás
- PL Podręcznik
- CZ Uživatelská příručka
- JP 使用説明書
- RU Руководство пользователя
- SK Manuál
- NO Håndbok

EN Warning

- * Do not short circuit to metal lead of the battery compartment.
- * Do not use old batteries with new ones.
- * Do not enforce to bend the connectors, that could cause permanent damage or bad contact.

- 1 Open the headlight as illustrated.
- 2 Place the batteries in correct polarity.

DE Warnung

- * Keinen Kurzschluss mit dem Metallleiter des Batteriefachs verursachen.
- * Alte und neue Batterien nicht zusammen verwenden.
- * Verbindungsstücke nicht gewaltsam verbiegen, dies könnte zu dauerhaften Schäden oder schlechtem Kontakt führen.

- 1 Öffnen Sie das Frontlicht wie in der Abbildung gezeigt.
- 2 Legen Sie die Batterien in der richtigen Polrichtung ein.

FR Attention

- * Ne mettez pas la pile en court-circuit par contact avec le plomb métallique du compartiment à piles.
- * N'utilisez pas de piles usagées avec des piles neuves.
- * Ne courbez pas exagérément les connecteurs, au risque de les endommager de manière permanente ou de provoquer un mauvais contact.

- 1 Ouvrez l'éclairage comme indiqué.
- 2 Placez les piles en respectant la polarité.

NL Waarschuwing

- * Veroorzaak geen kortsluiting met de metalen contactpunten.
- * Gebruik geen nieuwe batterijen in combinatie met oude batterijen.
- * Contactpunten niet buigen, dit kan schade of slecht contact veroorzaken.

- 1 Monteer de koplamp zoals afgebeeld.
- 2 Let op de juiste polen.

ES Aviso

- * No realice cortocircuitos en los cables metálicos del compartimento de las pilas.
- * No utilice pilas viejas y nuevas simultáneamente.
- * No fuerce los conectores para doblarlos ya que esto podría causar daños permanentes o un mal contacto.

- 1 Abra el faro delantero tal como se muestra.
- 2 Coloque las pilas asegurándose de que la polaridad es correcta.

PT Aviso

- * Não estabeleça um curto-circuito com o cabo de metal do compartimento das pilhas.
- * Não misture pilhas novas com pilhas usadas.
- * Não tente dobrar os conectores forçando-os, uma vez que pode causar danos permanentes ou mau contacto.

- 1 Abra o farol de acordo com o ilustrado.
- 2 Coloque as pilhas respeitando a polaridade correcta.

IT Avvertenza

- * Non mettere in cortocircuito il cavetto di metallo del vano batterie.
- * Non utilizzare una batteria vecchia insieme a batterie nuove.
- * Non forzare il piegamento dei connettori, poiché potrebbe causare danni permanenti o un falso contatto.

- 1 Aprire il faro come mostrato in figura.
- 2 Collocare le batterie con la polarità corretta.

HU Figyelmeztetés

- * Az akkumulátorrekesz fém kivezetéseit ne zárja rövidre!
- * Ne használjon együtt régi és új elemeket.
- * A csatlakozókat ne próbálja erővel elhajlítani, mert maradandóan károsodnak, vagy érintkezési hibásak lesznek.

- 1 Nyissa ki az első lámpát az ábrán látható módon.
- 2 Belsővezetéseket ügyeljen az akkumulátorok polaritására.

PL Ostrzeżenie

- * Nie wolno doprowadzać do zwarcia na metalowych końcówkach w komorze akumulatorów.
- * Nie wolno korzystać jednocześnie ze zużytych i nowych baterii/akumulatorów.
- * Nie dociskać zbyt mocno styków, gdyż może to spowodować nieodwracalne uszkodzenie lub słabe przewodzenie styków.

- 1 Otwórzycj przednią lampę w sposób przedstawiony na ilustracji.
- 2 Włóżycj akumulatory, zachowując prawidłowy układ biegunów.

CZ Varování

- * Zabraňte zkratování kovového kontaktu prostoru pro baterie.
- * Nepoužívejte současně staré a nové baterie.
- * Neohýbejte konektory silou. Mohlo by dojít k trvalému poškození nebo zhoršení kontaktu.

- 1 Otevřete přední světlo podle obrázku.
- 2 Otevřete zadní světlo podle obrázku.

Při vkládání baterii dodržte správnou polaritu.

JP 警告

- * バッテリーコンポーネントの金属リードにはショートさせないでください。
- * 新しいバッテリーを古いバッテリーと一緒に使用しないでください。
- * コネクタを無理に曲げないでください。永久的な損傷または接触不良の原因となります。

- 1 イラストに示す通り、ヘッドライトを開けてください。
- 2 バッテリーの極性を正しく装着してください。

RU Внимание

- * Не замыкайте металлические проводники батарейного отделения.
- * Не используйте старые батареи одновременно с новыми.
- * Не сгибайте контакты. Это может повлечь неустраняемое повреждение или неустойчивый контакт.

- 1 Откройте фару, как указано на рисунке.
- 2 Установите батареи, соблюдая полярность.

SK Upozornenie

- * Pozor na skrat kovových vodičov v priestore pre batérie.
- * Nepoužívajte staré batérie v kombinácii s novými.
- * Nepokúšajte sa ohnúť konektory, mohlo by to spôsobiť permanentné poškodenie alebo zlyh kontakt.

- 1 Predné svetlo otvorte podľa obrázku.
- 2 Batérie vložte podľa príslušnej polarity.

NO Advarsel

- * Hold batteripolene adskilt fra batterihuset for å unngå kortslutning.
- * Ikke bruk gamle batterier sammen med nye.
- * Ikke bøy stikk-kontaktene da dette kan fore til varig skade eller dårlig strømføring.

- 1 Åpne lykta som vist.
- 2 Insett batteriene med riktig polangivelse +/-.

1

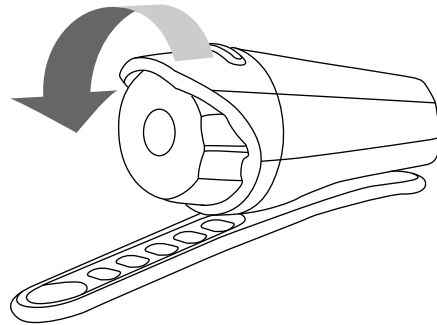

2

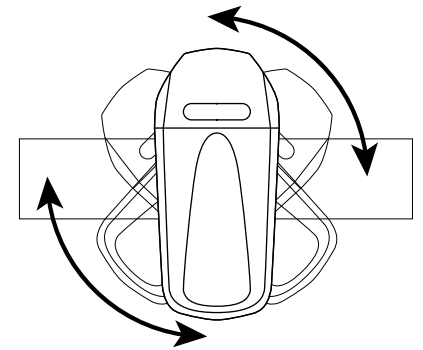
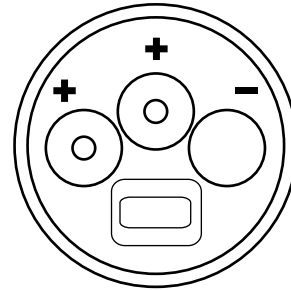

- EN Installation
- DE Montage
- FR Installation
- NL Installatie
- ES Instalación
- PT Instalação
- IT Installazione
- HU Felszerelés
- PL Instalacja
- CZ Montáž
- JP 取付
- RU Установка
- SK Inštalácia
- NO Installasjon

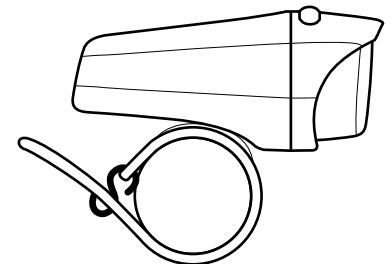
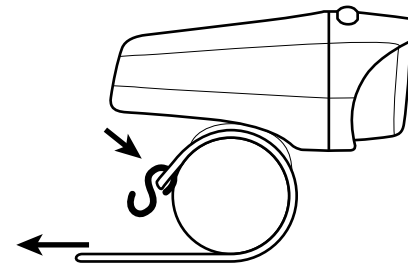
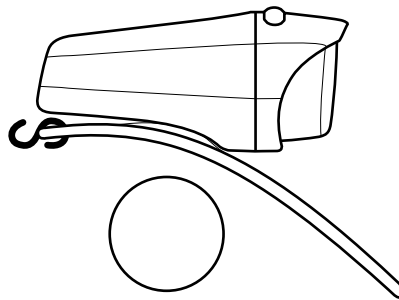

BLS-75/76



FRONTLASER & REARLASER

LED HEADLIGHT & REAR LIGHT

BBBCYCLING.COM

© BBB CYCLING
Roosevelstraat 46
Leiden, The Netherlands

- EN** Manual
- DE** Handbuch
- FR** Manuel
- NL** Handleiding
- ES** Manual
- PT** Manual
- IT** Manuale
- HU** Használati utasítás
- PL** Podręcznik
- CZ** Uživatelská příručka
- JP** 使用説明書
- RU** Руководство пользователя
- SK** Manuál
- NO** Håndbok

BLS-77 FRONTLASER

Lux 1mtr	32 lx	32 lx	32 lx
Lux 10mtr	< 0,5 lx	< 0,5 lx	< 0,5 lx
Candela	32 cd	32 cd	32 cd
Lumen	7,1 lm	7,1 lm	7,1 lm
	85 hrs	100 hrs	100 hrs

BLS-78 REARLASER

Lux 1mtr	5,5 lx	5,5 lx	5,5 lx
Lux 10mtr	< 0,5 lx	< 0,5 lx	< 0,5 lx
Candela	5,5 cd	5,5 cd	5,5 cd
Lumen	1,4 lm	1,4 lm	1,4 lm
	120 hrs	240 hrs	240 hrs

BLS-76/77/78/79

EN ⚠ Warning

- * Do not charge alkaline or any kind of non-rechargeable batteries.
- * Do not short circuit to metal lead of the battery compartment.
- * Do not use old batteries with new ones.
- * Do not enforce to bend the connectors, that could cause permanent damage or bad contact.

- 1 Open the light as illustrated.
- 2 Place the batteries in correct polarity.

PT ⚠ Aviso

- * Não carregue pilhas alcalinas ou outro tipo de pilhas não recarregáveis.
- * Não estabeleça um curto-circuito com o cabo de metal do compartimento das pilhas.
- * Não misture pilhas novas com pilhas usadas.
- * Não tente dobrar os conectores forçados, uma vez que pode causar danos permanentes ou mau contacto.

- 1 Abra o farol respeitando o lustrado.
- 2 Coloque as pilhas respeitando a polaridade correcta.

JP ⚠ 警告

- * アルカリ乾電池または、どんな種類のもでも再充電できないバッテリーは充電しないでください。
- * バッテリーコンポーネントの金属リードにはショートさせないでください。
- * 新しいバッテリーを古いバッテリーと一緒に使用しないでください。
- * コネクタを無理に曲げないでください。永久的な損傷または接触不良の原因となります。

- 1 イラストのように、ライトを開けます。
- 2 バッテリーの極性を正しく装着してください。

DE ⚠ Warnung

- * Keine Alkalibatterien oder sonstige nicht aufladbare Batterien verwenden!
- * Keinen Kurzschluss mit dem Metalle der Batteriefachs verursachen.
- * A te und neue Batterien nicht zusammen verwenden.
- * Verbindungsstücke nicht gewaltsam verbiegen, dies könnte zu dauerhaften Schäden oder schlechtem Kontakt führen.

- 1 Öffnen Sie das Licht wie abgebildet.
- 2 Legen Sie die Batterien in der richtigen Polrichtung ein.

IT ⚠ Avvertenza

- * Non caricare batterie alcaline o qualsiasi altro tipo di batterie non ricaricabili.
- * Non mettere in cortocircuito il cavetto di meta lo del vano batterie.
- * Non utilizzare una batteria vecchia insieme a batterie nuove.
- * Non forzare il piegamento dei connettori, poiché potrebbe causare danni permanenti o un falso contatto.

- 1 Aprire il faro come da illustrazione.
- 2 Collocare le batterie con la polarità corretta.

RU ⚠ Внимание

- * Не заряжайте щелочные или другого типа перезаряжаемые батареи.
- * Не замыкайте металлические проводники батарейного отделения.
- * Не используйте старые батареи одновременно с новыми.
- * Не сгибайте контакты. Это может повлечь неустойчивое повреждение или неустойчивый контакт.

- 1 Открыть фонарь как показано на иллюстрации.
- 2 Установите батареи, соблюдая полярность.

FR ⚠ Attention

- * Ne chargez pas de piles alcalines ni de piles non rechargeables.
- * Ne mettez pas la pile en court-circuit par contact avec le plomb métallique du compartiment à p les.
- * N'utilisez pas de piles usagées avec des piles neuves.
- * Ne courbez pas exagérément les connecteurs, au risque de les endommager de manière permanente ou de provoquer un mauvais contact.

- 1 Ouvrir l'éclairage comme il lustré.
- 2 Placez les piles en respectant la polarité.

HU ⚠ Figyelmeztetés

- * Alkáli vagy másfajta nem tölthető elemeket ne próbáljon felölteni!
- * Az akkumulátorokhoz fém kivezetéseit ne zárja rövidre!
- * Ne használjon együtt régi és új elemeket.
- * A csatlakozókat ne próbálja erővel elhajlítani, mert maradóan károsodnak, vagy érintkezési hibásak lesznek.

- 1 Nyissa ki a lámpát az ábrázolt módon.
- 2 Behelyezze a cellákat az akkumulátorok polaritására.

SK ⚠ Upozornenie

- * Nenabíjajte alkalické alebo nenabíjateľné batérie.
- * Pozor na skrat kovových vodičov v priestore pre batérie.
- * Nepoužívajte staré batérie v kombinácii s novými.
- * Nepokúšajte sa ohnúť konektory, mohlo by to spôsobiť permanentné poškodenie alebo zlý kontakt.

- 1 Otvorte svetlo podľa postupu na obrázku.
- 2 Batérie vložte podľa príslušnej polar ty.

NL ⚠ Waarschuwing

- * Geen alkaline of andere niet oplaadbare batterijen opladen.
- * Veroorzaak geen kortsluiting met de metalen contactpunten.
- * Gebruik geen nieuwe batterijen in combinatie met oude batterijen.
- * Contactpunten niet buigen, dit kan schade of slecht contact veroorzaken.

- 1 Open de lamp zoals op de afbeelding.
- 2 Let op de juiste polen.

PL ⚠ Ostrzeżenie

- * Nie wolno ładować baterii alkalicznych lub innych rodzajów baterii, które nie są przeznaczone do ładowania.
- * Nie wolno doprowadzać do zwarcia na metalowych końcówkach w komorze akumulatorów.
- * Nie wolno korzystać jednocześnie ze zużytych i nowych baterii/akumulatorów.
- * Nie dociskać zbyt mocno styków, gdyż może to spowodować nieodwracalne uszkodzenie lub słabe przewodzenie styków.

- 1 Otwórz lampę w sposób przedstawiony na rysunku.
- 2 Włóż akumulatory, zachowując prawidłowy układ biegunów.

ES ⚠ Aviso

- * No recargue las pilas alcalinas u otro tipo de pilas que no sean recargables.
- * No realice cortocircuitos en los cables metálicos del compartimento de las pilas.
- * No utilice pilas viejas y nuevas simultáneamente.
- * No fuerce los conectores para doblarlos ya que esto podría causar daños permanentes o un mal contacto.

- 1 Abra el piloto con se indica en la ilustración.
- 2 Coloque las pilas asegurándose de que la polaridad es correct.

CZ ⚠ Varování

- * Nenabíjejte alkalické nebo jiné nenabíjecí baterie.
- * Zabraňte zkratování kovového kontaktu prostoru pro baterie.
- * Nepoužívejte současně staré a nové baterie.
- * Neohýbejte konektory silou. Mohlo by dojít k trvalému poškození nebo zhoršení kontaktu.

- 1 Otevřete světlo podle obrázku.
- 2 Otevřete zadní světlo podle obrázku. Při vkládání baterii dodržte správnou polaritu.

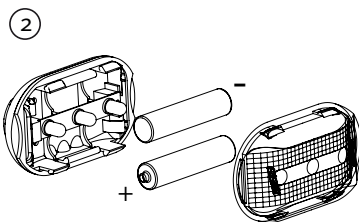
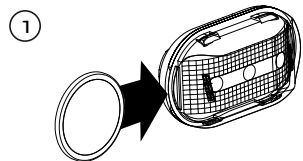

- EN** Installation
- DE** Montage
- FR** Installation
- NL** Installatie
- ES** Instalación
- PT** Instalação
- IT** Installazione
- HU** Felszerelés
- PL** Instalacja
- CZ** Montáž
- JP** 取付
- RU** Установка
- SK** Inštalácia
- NO** Installasjon

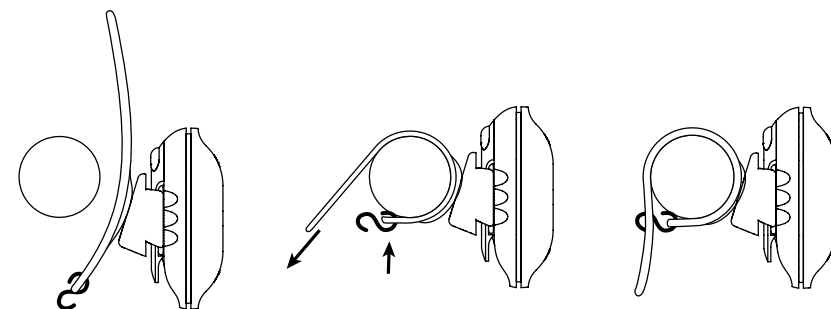

BLS-77 FRONTLASER

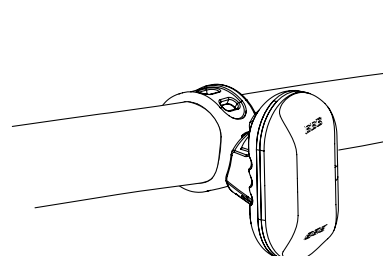

BLS-78 REARLASER

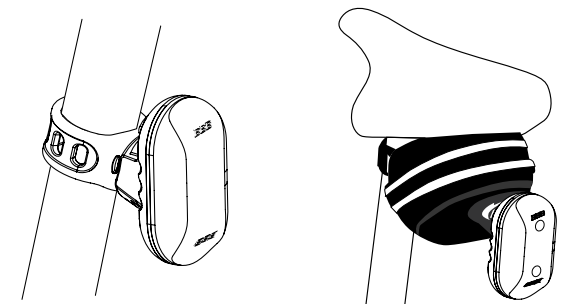

BBB has no responsibility for misprints or changed technical content.